

HRキャップ (平打用)

PAT.

【特 徴】

- ・側溝フタ・鉄L型に最適です。
- ・作業性・低コスト化に優れています。

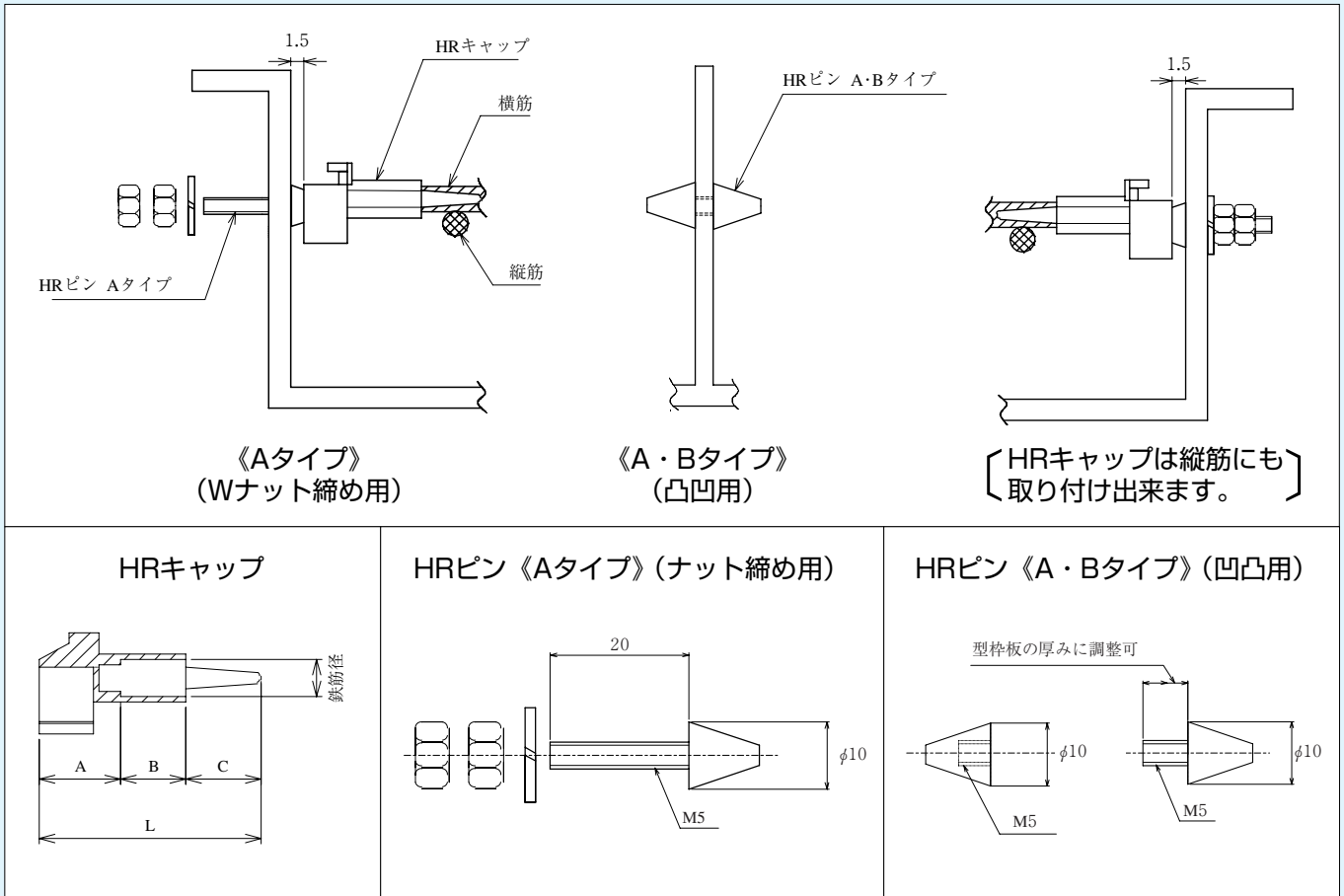

■HRキャップ

コードNo.	呼び名	L	A	B	C	1箱入数 (個)
8100	HR-4-15-25	40.0	15.0	10.0	15.0	16,000
8101	HR-5-15-25	40.0	15.0	10.0	15.0	14,500
8103	HR-D6-18-28	43.5	18.5	10.0	15.0	13,000
8104	HR-D10-15-27	42.5	15.5	12.0	15.0	11,000
8105	HR-D13-15-28	42.5	14.5	13.0	15.0	8,500

(mm)

